

HOW TO INSTALL CÓMO INSTALAR COMMENT INSTALLER

INSIDE MOUNT: Vertical Blinds with or without valances

MONTAJE INTERNO: Persianas verticales con o sin cenefas

MONTAGE INTÉRIEUR : stores verticaux avec ou sans cantonnière

! WARNING/ADVERTENCIA

Window Blind Cord Strangulation Risk

Window blinds with a damaged or loose tension device or retractable cord that fails to fully retract pose a strangulation risk to children. To avoid this potential strangulation risk, consider purchasing cordless products or products with inaccessible cords.

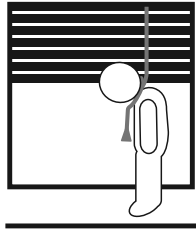

Riesgo de Estrangulamiento en Cuerdas de Persianas

Las persianas con un dispositivo tensor suelto o dañado o con una cuerda retráctable que no se ajusta completamente representan un riesgo de estrangulación para los niños. Para evitar un posible riesgo de estrangulamiento, considere comprar productos inalámbricos o productos con cuerdas inaccesibles.

Photos and illustrations are for inspiration only. Not all product configurations are available in all countries.

WARNING/MISE EN GARDE

STRANGULATION HAZARD — Young children can be strangled by cords. To prevent strangulation, purchase cordless products or products with inaccessible cords. Immediately remove this product if a cord longer than 22 cm or a loop exceeding 44 cm around becomes accessible.

RISQUE D'ÉTRANGLEMENT — Les enfants en bas âge peuvent s'étrangler avec des cordes. Pour éviter l'étranglement, acheter les produits sans corde ou les produits dont les cordes ne sont pas accessibles. Enlevez immédiatement ce produit si une corde mesurant plus de 22 cm devient accessible ou si le contour d'une boucle de plus de 44 cm devient accessible.



Finished looks
Apariencia final
Aspects finis

**SQUARE CORNER VALANCE • CENEFA DE ESQUINA CUADRADA •
CANTONNIÈRE À COIN DROIT**

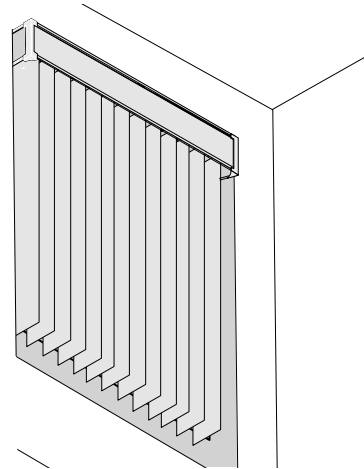

Inside Mount - Partial Recess
Montaje interno - Empotrado parcial
Montage intérieur - retrait partiel

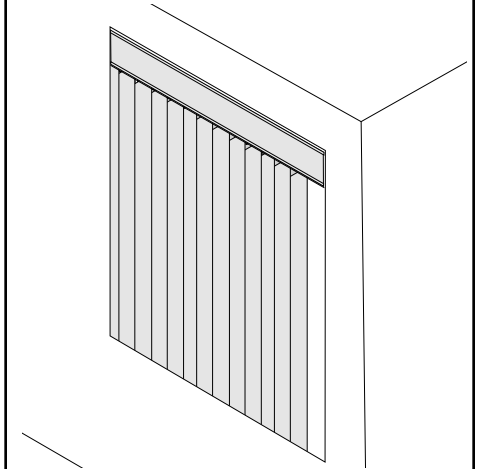

Inside Mount - Full Recess
Montaje interno - Empotrado total
Montage intérieur - retrait complet

**ROUND CORNER VALANCE • CENEFA DE ESQUINA REDONDA •
CANTONNIÈRE À COIN ROND**

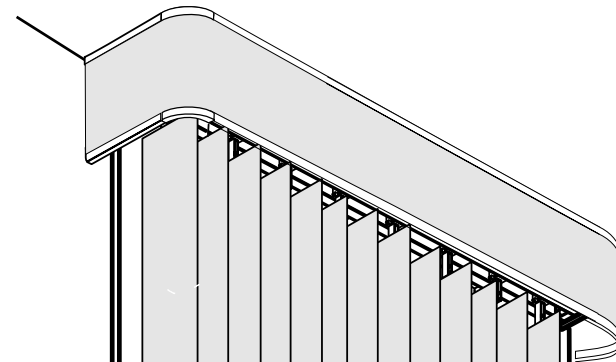

Outside Mount
Montaje externo
Montage extérieur



Everything needed to install your blind

Todo lo necesario para instalar su persiana

Tout ce dont vous avez besoin pour installer votre store

- 1 Headrail
- 2 Vanes
- 3 Baton
- 4 Headrail Clip

- 1 Riel superior
- 2 Bandas
- 3 Bastón
- 4 Sujetador del riel superior

- 1 Rail de retenue
- 2 Persiennes
- 3 Bâtonnet
- 4 Pince de rail de retenue

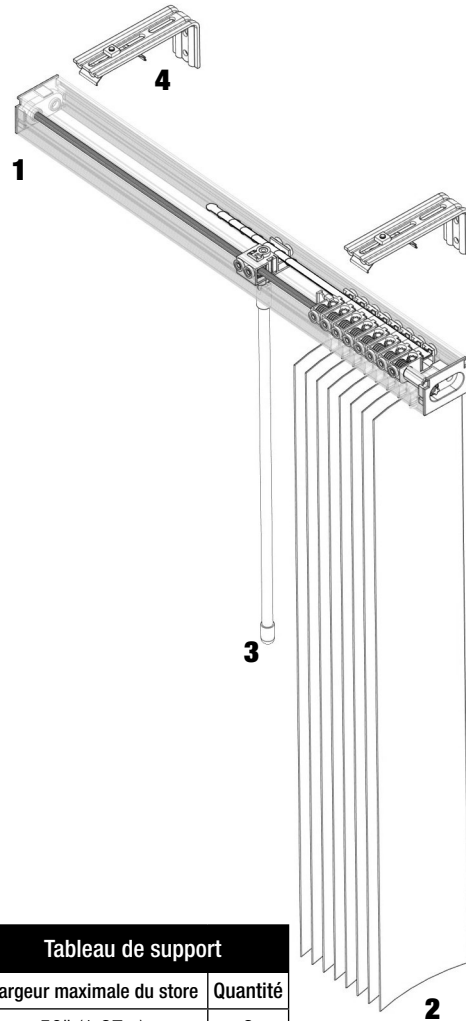

Bracket Chart	
Max Blind Width	Quantity
50"	2
90"	3
130"	4
158"	5
180"	6
192"	7

Tabla de soportes	
Ancho máximo de persiana	Cantidad
50" (127 cm)	2
90" (228,6 cm)	3
130" (330,2 cm)	4
158" (401,3 cm)	5
180" (457,2 cm)	6
192" (487,6 cm)	7

Tableau de support	
Largeur maximale du store	Quantité
50" (1,27m)	2
90" (22,8m)	3
130" (33m)	4
158" (40,1m)	5
180" (45,7m)	6
192" (48,7m)	7

VALANCE OPTIONS • OPCIONES DE GENEFAS • OPTIONS DE CANTONNIÈRE

Economy Valance
Cenefa económica
Cantonnière
économique

Square Corner w/
Dust Cover
Esquina cuadrada
con cubierta antipolvo
Coin droit avec
pare-poussière

Round Corner w/
Dust Cover
Esquina redonda
con cubierta antipolvo
Coin rond avec
pare-poussière

Royal or
Urban Valance
Cantonnière
Royal ou Urban
Cenefa Royal
o Urban

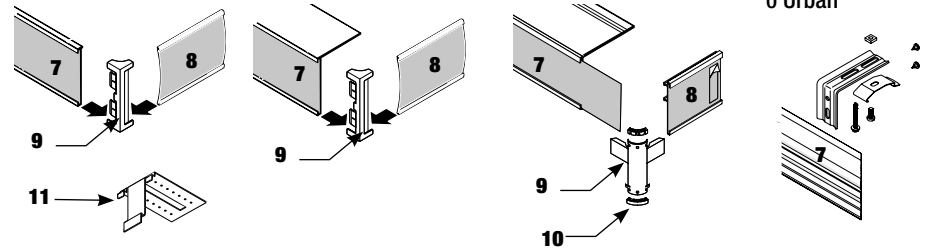

- 7 Valance
- 8 Valance return
- 9 Valance corner
- 10 Corner edge
- 11 Valance Clip

- 7 Cenefa
- 8 Retorno para cenefa
- 9 Cenefa de esquina
- 10 Bordes de las esquinas
- 11 Sujetador para cenefa

- 7 Cantonnière
- 8 Retour de cantonnière
- 9 Coin de cantonnière
- 10 Rebord du coin
- 11 Pince de cantonnière

- 7 Valance

Tools Needed • Herramientas necesarias • Outillage nécessaire

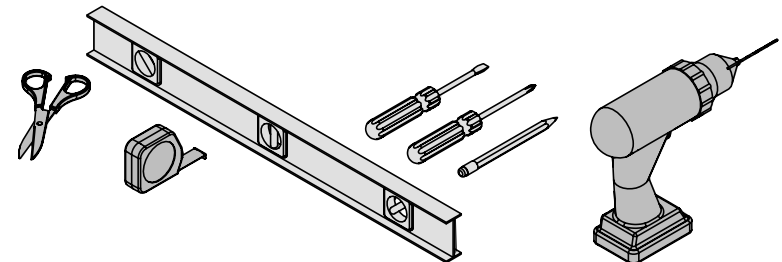

NOTE: Assistance may be needed when installing this blind.

NOTA: Es posible que se requiera ayuda de otra persona para instalar esta persiana.

NOTE : Une aide peut être nécessaire pour installer ce store.

1

Prepare valance
Prepare la cenefa
Préparer la cantonnière

**SQUARE CORNER VALANCE • CENEFA DE ESQUINA CUADRADA •
 CANTONNIÈRE À COIN DROIT**

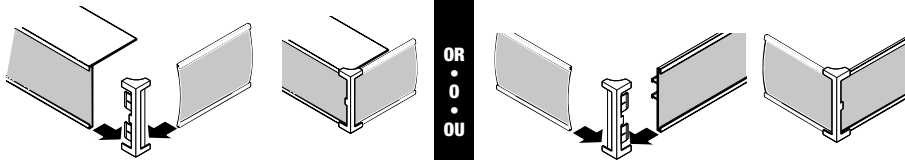

Insert ends of valance and return into valance corner slots.

Inserte los extremos de la cenefa y el retorno dentro de las ranuras de las esquinas de cenefa.

Insérer les extrémités de la cantonnière et le retour dans les rainures de coins de la cantonnière.



Optional: Prepare round corner valance
Opcional: Prepare la cenefa de esquina redonda
En option : préparer une cantonnière à coin rond

**ROUND CORNER VALANCE • CENEFA DE ESQUINA REDONDA •
 CANTONNIÈRE À COIN ROND**

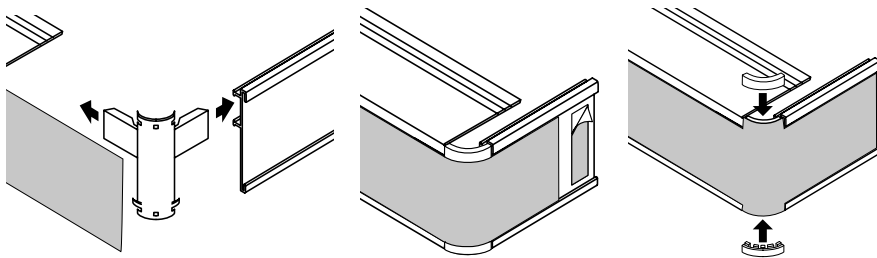

Insert valance corner into channels of valance and return. Attach insert material to double-sided tape (fabric only). Attach corner edges.

Inserte la cenefa de esquina dentro de los canales de la cenefa y el retorno. Sujete el material insertado con cinta adhesiva de doble lado (únicamente para telas). Conecte los bordes esquineros.

Insérer le coin de la cantonnière dans les rainures de la cantonnière et le retour. Attacher le matériau d'insertion au ruban adhésif double face (tissu seulement). Fixer les rebords de coin.



Optional: Royal or Urban Valance
Opcional: Prepare la cenefa de esquina redonda
En option : préparer une cantonnière à coin rond

**ROYAL OR URBAN VALANCE • ROYAL OR URBAN VALANCE •
 ROYAL OR URBAN VALANCE**

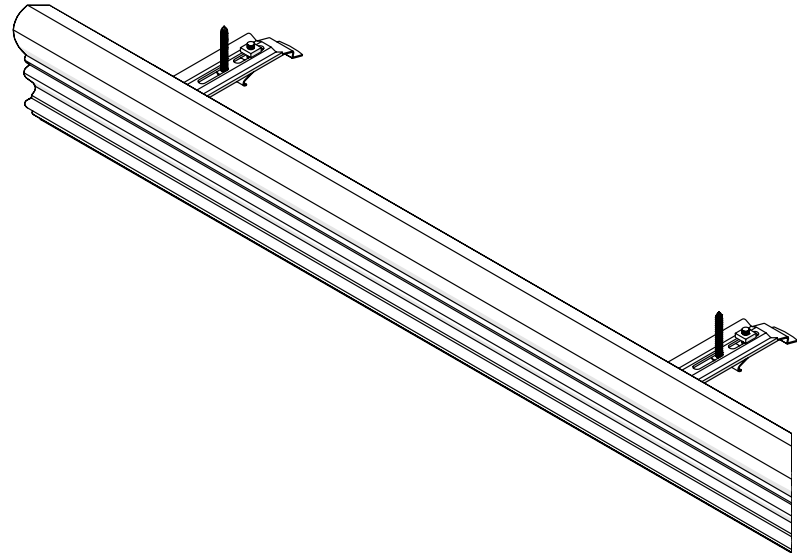

Brackets are pre-installed at the facility. Skip to step 8.

Los supports sont préinstallés sur place. Passez à l'étape 8.

Los soportes son preinstalados en la fábrica. Vaya al paso 8.

2

Mark clip locations

Marque la ubicación de los sujetadores

Marquer l'emplacement des pinces

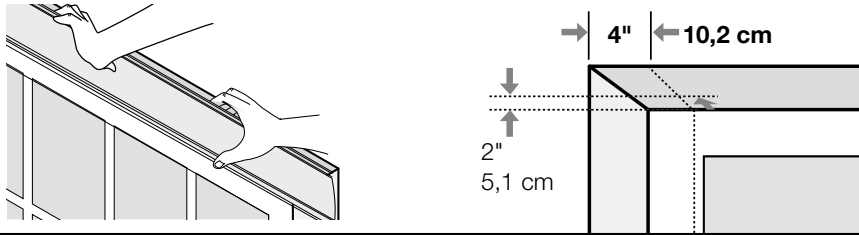

CAUTION: The correct number of mounting brackets must be used to prevent the risk of falling hazards; refer to the table below for the quantity required for installation. Contact customer service if missing any mounting hardware.

MISE EN GARDE : Le nombre correct de supports de montage doit être utilisé pour éviter les risques de chute; voir le tableau ci-dessous pour connaître la quantité nécessaire à l'installation. Contactez le service à la clientèle s'il manque des éléments de montage.

PRECAUCIÓN Se debe usar el número correcto de soportes de montaje para evitar el riesgo de caída; consulte la siguiente tabla para conocer la cantidad necesaria para la instalación. Comuníquese con el servicio de atención al cliente si falta algún accesorio de montaje.

Bracket chart		Tabla de soportes		Tableau de support	
Width	Quantity	Ancho	Cantidad	Largeur	Quantité
Up to 50"	2	Hasta 50" (127 cm)	2	Jusqu'à 1,27 m	2
50" to 90"	3	50" a 90" (127 a 228,6 cm)	3	1,27 à 2,29 m	3
90" to 130"	4	90" a 130" (228,6 a 330,2 cm)	4	2,29 à 3,30 m	4
130" to 170"	5	130" a 170" (330,2 a 431,8 cm)	5	3,30 à 4,32 m	5
170" to 192"	6	170" a 192" (431,8 a 487,7 cm)	6	4,32 à 4,88 m	6

Center valance in desired location. Measure in 4" from each end and mark for headrail and valance clip locations. Space additional marks evenly along the headrail. Mark clip locations at least 2" from window for vane clearance.

Centre la cenefa en la ubicación deseada. Mida 4" (10,2 cm) hacia adentro desde cada extremo y marque las ubicaciones del riel superior y los sujetadores para la cenefa. Separe uniformemente las marcas adicionales a lo largo del riel superior. Marque las ubicaciones de los sujetadores a por lo menos 2" (5,1 cm) de la ventana para dejar espacio para la paleta.

Centrez la cantonnière à l'emplacement désiré. Mesurez une distance de 4" (10,2 cm) de chaque extrémité et marquez l'emplacement des pinces pour le rail de retenue et la cantonnière. Espacez les autres marques uniformément le long du rail de retenue. Marquez l'emplacement des pinces à une distance d'au moins 2" (5,1 cm) de la fenêtre pour le dégagement des persiennes.

FOR FLUSH MOUNT VALANCE • PARA CENEFA DE INSTALACIÓN AL RAS • POUR CANTONNIÈRE À MONTAGE AFFLEURÉ

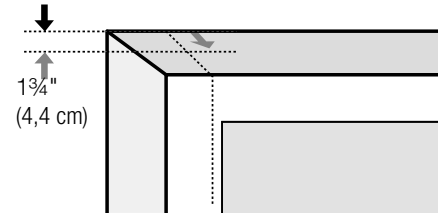

Mark 2½" from the front.

Marque 2½" (6,35 cm) desde el frente.

Marque à 2 ½" (6,4 cm) de l'avant.

FOR FLUSH VANE MOUNT • MONTAJE AL RAS DE LAS PALETAS • POUR LE MONTAGE AFFLEURÉ DES PERSIENNES

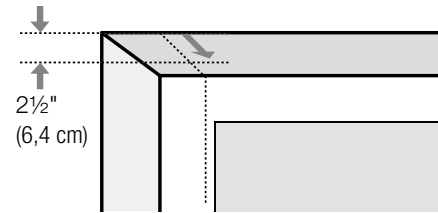

Mark 1¾" from the front.

Marque 1¾" (4,45 cm) desde el frente.

Marque à 1 ¾" (4,4 cm) de l'avant.

3

Drill holes into ceiling or window frame
Perfore agujeros en el techo o en el marco de la ventana
Percer des trous dans le plafond ou la cadre de la fenêtre

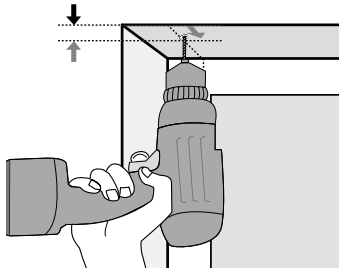

Drill holes marked for clip locations. **Note:** If mounting in drywall, locate a ceiling joist or use wall anchors following the wall anchors installation instructions.

Perfore los orificios en las marcas de las ubicaciones de las abrazaderas. **Nota:** Si realiza el montaje en láminas de yeso, ubique un montante o use anclajes de pared y siga todos los requisitos de instalación pertinentes.

Percer les trous sur les marques faites pour l'emplacement des pinces. **Remarque :** lors du montage sur une cloison sèche, repérer une solive de plafond ou utiliser des dispositifs d'ancrage au mur en suivant les directives d'installation des dispositifs d'ancrage au mur.

For blind installation, go to Step 9.
Para la instalación de la persiana, vaya al paso 9.
Pour l'installation d'un store, aller à l'étape 9.

Use instructions listed below for VALANCES WITHOUT A DUST COVER
Utilice las instrucciones que se indican a continuación para las CENEFAS SIN CUBIERTA ANTIPOLVO

Utiliser les directives décrites ci-dessous pour les CANTONNIÈRES SANS PARE-POUSSIÈRE

4

Install mounting clips and valance brackets
Instale las prensas de montaje y los soportes de la cenefa
Installer les pinces de montage et les supports de cantonnière

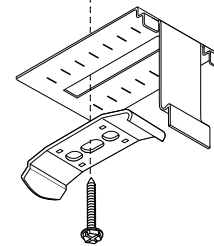

Make sure all valance clips are fully extended.

Asegúrese de que todos los sujetadores de la cenefa estén completamente extendidos.

Assurez-vous que toutes les pinces de cantonnière sont complètement allongées.

5

Mount headrail clips
Monte el riel superior en los sujetadores
Installer les pinces de rail de retenue

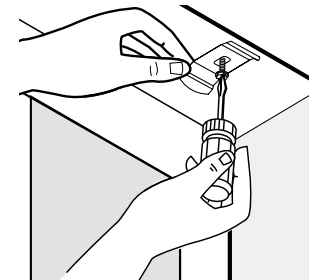

6

Snap valance into valance clip

Fije a presión la cenefa dentro del sujetador para cenefa
Enclencher la cantonnière dans la pince de cantonnière

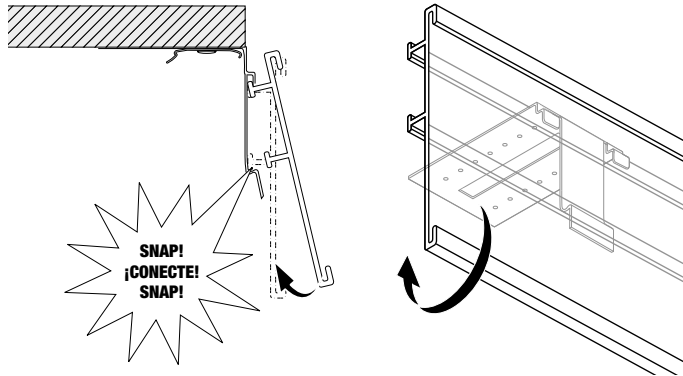

Be sure you hear the valance snap into place.

Asegúrese de prestar atención para escuchar que la cenefa se fije a presión.

Assurez-vous d'entendre la cantonnière s'enclencher en place.

Use instructions listed below for VALANCES WITH A DUST COVER
Utilice las instrucciones que se indican a continuación para las
CENEFAS CON CUBIERTA ANTIPOLVO
Utiliser les directives décrites ci-dessous pour les
CANTONNIÈRES AVEC UN PARE-POUSSIÈRE

7

Mark drill holes on dust cover valance

Marque los orificios de la cubierta antipolvo de la cenefa
Marquer les trous de perçage dans le pare-poussière

Measure in 4" from each end of the valance, mark a drill hole for each headrail clip 5/8" from back edge of dust cover. Space additional marks equally along the valance.

Mida 4" (10,2 cm) desde el extremo de la cenefa; marque un orificio para perforar para cada sujetador del riel superior a 5/8" (1,6 cm) del borde posterior de la cubierta antipolvo. Separe uniformemente las marcas adicionales a lo largo de la cenefa.

Mesurez une distance de 4" (10,2 cm) de chaque extrémité de la cantonnière, marquez un trou de perçage pour chaque pince de rail de retenue à une distance de 5/8" (1,6 cm) du rebord arrière du pare-poussière. Espacez les autres marques uniformément le long de la cantonnière.

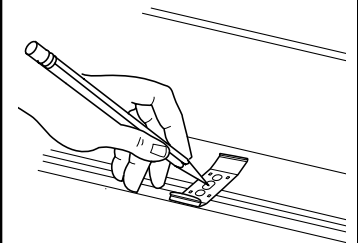

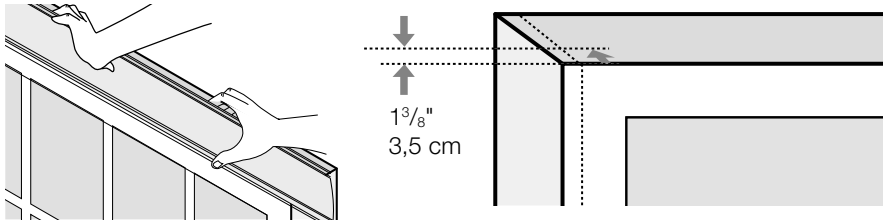
8**Mark position of valance****Marque la posición de la cenefa****Marquer la position de la cantonnière**

Center valance in desired location and mark valance width. Mark valance depth at least 13/8" from the window for vane clearance.

Centre la cenefa en la ubicación deseada y marque el ancho de la cenefa. Marque la profundidad de la cenefa a por lo menos 3,5 cm de la ventana para dejar espacio para la hoja.

Centrer la cantonnière à l'endroit désiré et marquer la largeur de la cantonnière. Marquer la profondeur de la cantonnière à une distance d'au moins 3,5 cm de la fenêtre pour l'écartement des volets.

**FOR FLUSH MOUNT VALANCE • PARA CENEFA DE INSTALACIÓN AL RAS •
POUR CANTONNIÈRE À MONTAGE AFFLEURÉ**

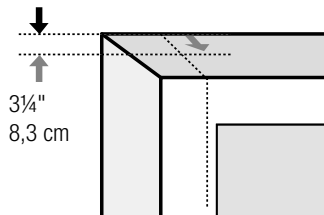

Mark 3 1/4" from the front.

Marque 3 1/4" (8,26 cm) desde el frente.

Marque à 3 1/4" (8,3 cm) de l'avant.

**FOR FLUSH VANE MOUNT • MONTAJE AL RAS DE LAS PALETAS •
POUR LE MONTAGE AFFLEURÉ DES PERSIENNES**

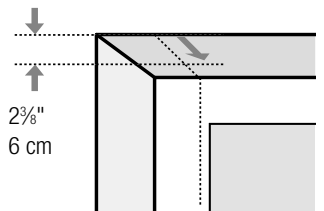

Mark 2 3/8" from the front.

Marque 2 3/8" (6,03 cm) desde el frente.

Marque à 2 3/8" (6 cm) de l'avant.

**Optional: Royal or Urban Valance****Opcional: Prepare la cenefa de esquina redonda****En option : préparer une cantonnière à coin rond**

**ROYAL OR URBAN VALANCE • ROYAL OR URBAN VALANCE •
ROYAL OR URBAN VALANCE**

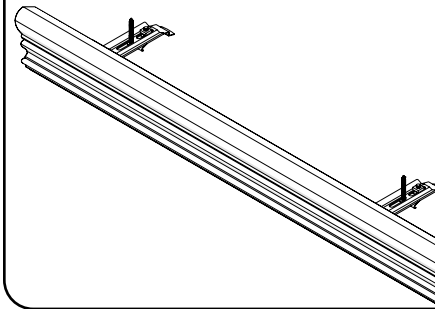

L-brackets are pre-installed at the facility. Drill screws up through the L-bracket to install the valance.

Les supports en L sont préinstallés sur place. Percez des vis vers le haut à travers le support en L pour installer la cantonnière.

Los soportes en L son preinstalados en la fábrica. Coloque los tornillos hacia arriba a través del soporte en L para instalar la cenefa.

Royal or Urban valance: skip to Step 11.
Cantonnière Royal ou Urban : passez à l'étape 11.
Cenefa Royal o Urban: vaya al paso 11.

9

Drill holes into ceiling or window frame
Perfore agujeros en el techo o en el marco de la ventana
Percer des trous dans le plafond ou la cadre de la fenêtre

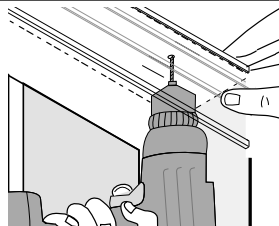

Hold valance up. Center valance and align back edge of dust cover with depth marks. Drill holes for marked clip locations. Note: If mounting into drywall, locate a ceiling joist or use wall anchors following wall anchor installation instructions.

Sostenga la cenefa arriba. Centre la cenefa y alinee el borde posterior de la cubierta antipolvo con marcas de profundidad. Perfore los orificios en las marcas de las ubicaciones de las abrazaderas. Nota: Si realiza el montaje en láminas de yeso, ubique un montante o use anclajes de pared y siga todos los requisitos de instalación pertinentes.

Tenir la cantonnière au-dessus de la fenêtre. Centrer la cantonnière et aligner le rebord arrière du pare-poussière avec les marques de profondeur. Percer les trous sur les marques faites pour l'emplacement des pinces. Remarque : lors du montage sur une cloison sèche, repérer une solive de plafond ou utiliser des dispositifs d'ancrage au mur en suivant les directives d'installation des dispositifs d'ancrage au mur.

10

Install valance and mounting clips
Instale la cenefa y los sujetadores
Installer la cantonnière et les pinces de montage

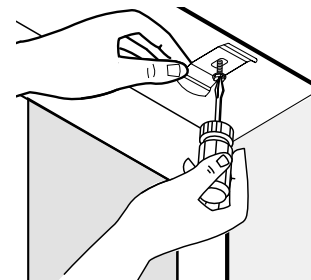

11

Mount headrail into brackets
Monte el riel superior en los soportes.
Installer le rail de retenue dans les supports

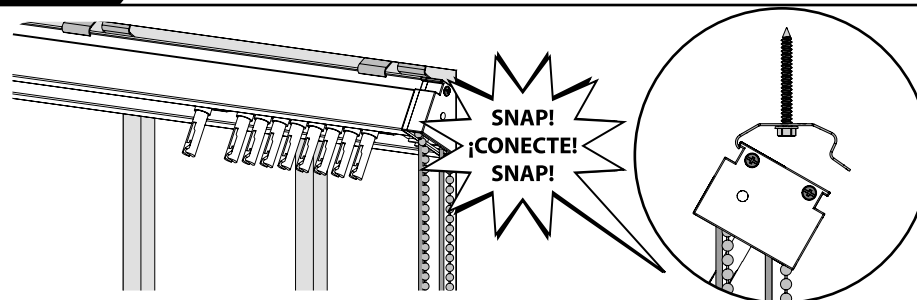

Determine left or right control position.

Determine la posición del control a la izquierda o a la derecha.

Déterminez la position du contrôle, à gauche ou à droite.

12

Use baton to turn stems

Use el bastón para girar los vástagos

Utiliser le bâtonnet pour tourner les tiges

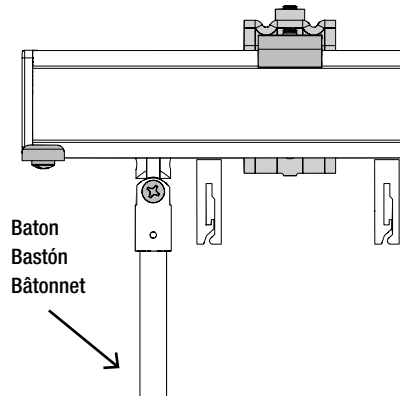

13

Use baton to extend carriages

Use el bastón para extender los carros

Utiliser le bâtonnet pour augmenter la distance entre les chariots

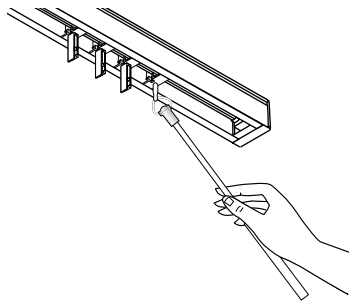

14

Snap vanes into stems

Fije a presión las paletas en los vástagos

Enclencher les persiennes dans les tiges

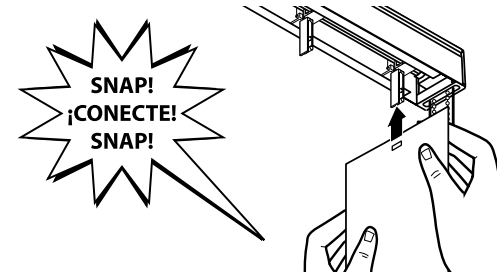

Cleaning and care

Cuidado y limpieza

Soins et nettoyage

Vinyl Vanes: Dust or vacuum with an upholstery attachment. For soil removal, sponge with a mild detergent and warm water solution and blot dry. Vinyl or PVC vanes may be removed and immersed in water. Also, if a thin film of mild detergent is left on vanes, it will eliminate static electricity.

Fabric Vanes: Dust or vacuum with an upholstery attachment. For soil removal, sponge with a mild detergent and warm water solution (or dry fabric cleaner) and blot dry. Do not immerse in water or dry clean.

Tiras de plástico: Sacuda el polvo o aspire con un adaptador para tapicería. Para remover la tierra, utilice una esponja con un detergente suave y una solución de agua tibia y seque las manchas. Las tiras deben ser removidas e introducida en agua. También si se deja una fina capa de detergente en las tiras, ello eliminará la electricidad estática.

Tiras de tela: Sacuda el polvo o aspire con un adaptador para tapicería. Para remover la tierra, utilice una esponja con un detergente suave y una solución de agua tibia (o un limpiador de telas en seco) y seque las manchas. No las meta en agua ni use sustancias químicas del tipo limpiador en seco.

Volets en vinyle: épousseter ou passer l'aspirateur avec une brosse. Pour nettoyer, passer une éponge avec un détergent non abrasif dilué dans de l'eau et éponger légèrement. Les volets peuvent démonter et immergées dans de l'eau. De plus, si un léger film de détergent est laissé sur les volets, il éliminera l'électricité statique.

Volets en tissu: épousseter ou passer l'aspirateur avec une brosse. Pour nettoyer, passer une éponge avec un détergent non abrasif dilué dans de l'eau chaude (ou du produit de nettoyage à sec) et éponger légèrement. Ne pas immerger dans de l'eau ni faire nettoyer à sec.



Optional: S-Shaped vanes; Snap vanes into stems
Opcional: Paletas en forma de S; fije a presión las paletas en los vástagos
En option : persiennes en forme de S; enclencher les persiennes dans les tiges

LEFT STACK • APILAMIENTO A LA IZQUIERDA • ENTASSEMENT À GAUCHE

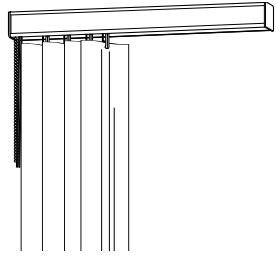

Left Stack • Apilamiento a la izquierda • Entassement à gauche

LOUVER TOP VIEW • VISTA SUPERIOR DE LA PERSIANA DE TABLILLAS • VUE SUPÉRIEURE DE LA PERSIENNE



High side of louver
Lado superior de la persiana de tablillas
Côté élevé de la persienne

NOTE: S-shaped vanes are NOT reversible. On left stack only, the high side of the vane is on the left side of the vane stem hole.

NOTA: Las paletas en forma de S NO son reversibles. Solamente en el apilamiento a la izquierda, el lado salido de la paleta está situado a la izquierda del agujero del vástago de la paleta.

REMARQUE: Les persiennes en forme de S ne sont PAS réversibles. Avec l'entassement à gauche seulement, le côté élevé de la persienne se trouve du côté gauche du trou de tige de la persienne.

RIGHT STACK OR SPLIT STACK • APILAMIENTO A LA DERECHA O APILAMIENTO DIVIDIDO • ENTASSEMENT À DROITE OU ENTASSEMENT DIVISÉ

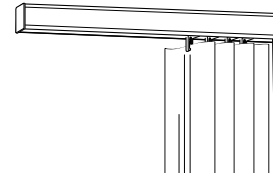

Right Stack • Apilamiento a la derecha • Entassement à droite

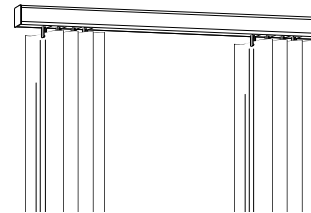

Split Stack • Apilamiento dividido • Entassement divisé

LOUVER TOP VIEW • VISTA SUPERIOR DE LA PERSIANA DE TABLILLAS • VUE SUPÉRIEURE DE LA PERSIENNE



High side of louver
Lado superior de la persiana de tablillas
Côté élevé de la persienne

NOTE: S-shaped vanes are NOT reversible. On right stack and split stack, the high side of the vane is to the right of the vane stem hole.

NOTA: Las paletas en forma de S NO son reversibles. En las persianas con apilamiento a la derecha y dividido, el lado superior de la paleta está a la derecha del agujero del vástago de la paleta.

REMARQUE: Les persiennes en forme de S ne sont PAS réversibles. Avec l'entassement à droite et l'entassement divisé, le côté supérieur de la persienne se trouve du côté droit du trou de tige de la persienne.

